

SENCOR®

STS 0600BK



TOPINKOVAČ

Návod k použití v originálním jazyce



SENCOR®

STS 0600BK



A

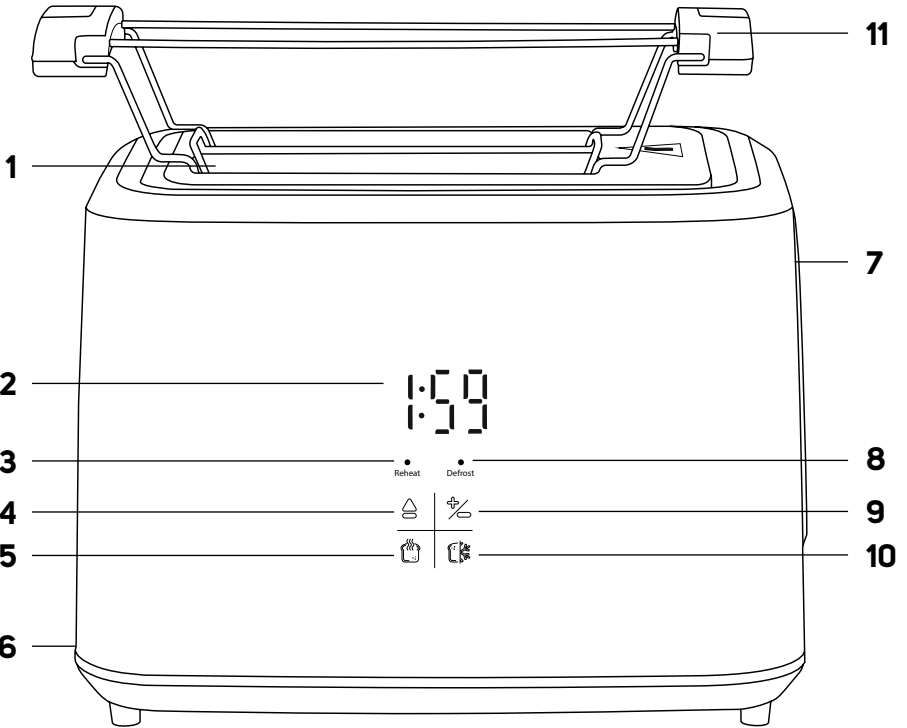

Důležité bezpečnostní pokyny

ČTĚTE POZORNĚ A USCHOVEJTE JE PRO BUDOUCÍ POUŽITÍ.

- Tento spotřebič mohou používat děti ve věku 8 let a starší a osoby se sníženými fyzickými, smyslovými nebo mentálními schopnostmi nebo s nedostatkem zkušeností a znalostí, pokud jsou pod dozorem nebo byly poučeny o používání spotřebiče bezpečným způsobem a rozumí případným nebezpečím.
- Děti si se spotřebičem nesmějí hrát.
- Čištění a údržbu nesmějí provádět děti, pokud nejsou starší 8 let a pod dozorem.
- Děti mladší 8 let se musí držet mimo dosah spotřebiče a jeho přívodu.
- Pokud je přívodní kabel poškozen, jeho výměnu svěřte odbornému servisnímu středisku, aby se zabránilo vzniku nebezpečné situace. Spotřebič s poškozeným přívodním kabelem je zakázáno používat.



Upozornění: Horký povrch

Teplota přístupných povrchů může být vyšší, jeli spotřebič v činnosti. Takové povrchy se mohou stát během používání horkými. Nedotýkejte se zahřátého povrchu. Mohlo by dojít k popálení pokožky.

- Chléb se může vznítit, nepoužívejte proto spotřebič v blízkosti hořlavého materiálu, jako jsou záclony, nebo pod ním.
- Povrchy, které jsou v kontaktu s pokrmem, čistěte podle pokynů v kapitole „Čištění a údržba“. Vyjímatelná přihrádka musí být pravidelně čistěna, aby se v ní nehromadily drobky. Při čištění dbejte pokynů uvedených v kapitole „Čištění a údržba“.
- Spotřebič není určen pro činnost prostřednictvím vnějšího časového spínače nebo dálkového ovládní.

Další důležité bezpečnostní pokyny k používání spotřebiče

- Spotřebič je určen pouze pro použití v domácnosti. Spotřebič je rovněž určen pro osobní nekomerční použití v prostorách, jako jsou:
 - kuchyňské kouty pro personál v obchodech, kancelářích a ostatních pracovištích;
 - hotelové nebo motelové pokoje a jiné obytné prostory;
 - zemědělské farmy;
 - podniky zajišťující nocleh se snídaní.
- Spotřebič slouží k opékání pečiva, jako je toastový chléb, běžný konzumní chléb, žemle, bagel apod.
- Spotřebič nepoužívejte v průmyslovém prostředí nebo venku jako jiným účelům, než pro které je určen.
- Spotřebič nepoužívejte k rozpékání sladkého pečiva, které je posypané cukrem nebo obsahuje zavařeninu, marmeládu nebo džem, jako jsou např. koláče, buchty apod. Jinak může dojít ke vzniku požáru.
- Před připojením spotřebiče k síťové zásuvce se ujistěte, že se shoduje napětí uvedené na jeho typovém štítku s napětím v zásuvce. Spotřebič připojte pouze k řádně uzemněné síťové zásuvce.
- Zcela odviňte přírodní kabel před použitím spotřebiče. Dbejte na to, aby napájecí kabel nevisel přes okraj stolu a aby se nedotýkal horkého povrchu.
- Spotřebič nepokládejte na elektrický nebo plynový vaříč nebo do jeho blízkosti, na okraj stolu, odkapávací desku dřezu nebo na nestabilní povrchy. Spotřebič musí být vždy umístěn na rovinném, suchém a stabilním povrchu.
- Z hlediska požární bezpečnosti vyhovuje tento spotřebič normám platným v Evropské unii. Ve smyslu těchto norem se jedná o spotřebiče, které lze provozovat na stole nebo podobném povrchu, pokud je ve směru hlavního sálání dodržena bezpečná vzdálenost od povrchů hořlavých hmot minimálně 50 cm a v ostatních směrech minimálně 10 cm.
- Spotřebič nepoužívejte bez řádně zasunutých přihrádek na drobků.
- Před prvním použitím musí být spotřebič spuštěn alespoň třikrát naprázdno při nastavení maximální intenzity opékání, aby se zbavil případného zápachu.
- Teplota přístupných povrchů spotřebiče může být vyšší během provozu a po ukončení provozu v důsledku zbytkového tepla. Dbejte na to, abyste se nedotýkali zahřátého povrchu.
- Nenechávejte spotřebič bez dozoru, pokud je v provozu.
- Nikdy nezakrývejte spotřebič, pokud je v provozu nebo je zahřátý.
- Do otvorů na topinku nekládejte nadměrně velké kusy pečiva, pečivo zabalené v hliníkové fólii nebo kovové předměty. Jinak může dojít ke vzniku požáru nebo úrazu elektrickým proudem.
- Zvláštní pozornost musí být věnována vyjímání menších kousků pečiva ze spotřebiče, aby nedošlo ke vzniku popálenin.
- Nikdy nerozpékejte pečivo tak, že byste jej vodorovně položili přímo na otvor pro opékání topinek. Tím by došlo k narušení cirkulace vzduchu a mohlo by dojít ke vzniku požáru.
- Nikdy se nesnažte vyjmout zablokovaný toast, housku nebo jiné pečivo nožem či jiným kovovým předmětem, mohlo by dojít k poškození topných těles, závažným poruchám přístroje, anebo úrazu elektrickým proudem. Nechte spotřebič vychladnout, vytáhněte síťový kabel ze zásuvky a opatrně vyjměte zablokovaný kus pečiva.
- Nevýjímajte pečivo, zatímco je spotřebič v provozu.
- Používejte pouze příslušenství, které je se spotřebičem dodáváno.
- Abyste zabránili případnému úrazu elektrickým proudem, spotřebič ani jeho síťový kabel neponořujte do vody nebo jiné tekutiny.
- Spotřebič vždy vypněte a odpojte od síťové zásuvky, pokud jej necháváte bez dozoru nebo pokud jej nebudete používat, před čištěním a přemístěním. Před přemístěním, čištěním a uskladněním nechejte spotřebič zcela vychladnout.
- Spotřebič odpojte od síťové zásuvky tahem za zástrčku, nikoli za kabel. Jinak by mohlo dojít k poškození síťového kabelu nebo zásuvky.
- Nepoužívejte spotřebič, pokud je poškozený, nefunguje-li správně, jestliže byl upuštěn na zem nebo ponořen do vody. Aby se zabránilo vzniku nebezpečné situace, spotřebič neopravujte sami ani jej nijak neupravujte. Veškeré opravy svěřte autorizovanému servisnímu středisku. Zásahem do spotřebiče se vystavujete riziku ztráty zákonného práva z vadného plnění, případně záruky za jakost.

VYSVĚTLENÍ SYMBOLŮ UMÍSTĚNÝCH NA VÝROBKU NEBO V PRŮVODNÍ DOKUMENTACI



Výrobek splňuje veškeré základní požadavky směrnic EU, které se na něj vztahují.







Tento symbol na produktech anebo v průvodních dokumentech znamená, že použité elektrické a elektronické výrobky nesmí být přidány do běžného komunálního odpadu.

CZ Topinkovač

Návod k použití

- Děkujeme, že jste si zakoupili náš výrobek značky SENCOR, a věříme, že s ním budete spokojeni.
- Před použitím spotřebiče se, prosím, seznámte s návodem k jeho obsluze, a to i v případě, že jste již obeznámeni s používáním spotřebičů podobného typu. Spotřebič používejte pouze tak, jak je popsáno v tomto návodu k použití. Návod uschovejte pro případ další potřeby. Pokud předáváte spotřebič jiné osobě, zajistěte, aby u něj byl přiložen tento návod k použití.
- Spotřebič pečlivě vybalte a dejte pozor, abyste nevyhodili žádnou část obalového materiálu dřívě, než najdete všechny jeho součásti. Minimálně po dobu trvání zákonného práva z vadného plnění, případně záruky za jakost doporučujeme uschovat originální přepravní karton, balící materiál, pokladní doklad a potvrzení o rozsahu odpovědnosti prodávajícího nebo záruční list. V případě přepravy doporučujeme zabalit spotřebič opět do originální krabice od výrobce.

POPIS SPOTŘEBIČE

- | | |
|--|--|
| A1 Otvory pro opékání pečiva | A6 Vyjímatelná přihrádka na drobký |
| A2 Displej | A7 Ovládací páčka |
| A3 Světelná kontrolka Reheat | A8 Světelná kontrolka Defrost |
| A4 Tlačítko  pro okamžité ukončení procesu opékání | A9 Tlačítko  k nastavení stupně opékání |
| A5 Tlačítko  pro ohřev pečiva | A10 Tlačítko  pro rozpékání mraženého pečiva |
| | A11 Odnímatelný nástavec na rozpékání pečiva |

ÚČEL POUŽITÍ

- Topinkovač Sencor STS D600BK slouží k opékání pečiva, jako je toastový chléb, běžný konzumní chléb, žemle, bagel apod.

PŘED PRVNÍM POUŽITÍM

- Před prvním použitím vyjměte spotřebič z jeho příslušenství z obalového materiálu a odstraňte z něj veškeré propagační štítky či etikety.
- Před prvním použitím musí být topinkovač spuštěn alespoň třikrát naprázdno při nastavení maximální intenzity opékání, aby se zbavil případného zápachu. Během tohoto procesu můžete zaznamenat slabý kouř nebo zápach. Jedná se o normální jev, který časem zmizí.

POUŽITÍ SPOTŘEBIČE

1. Topinkovač umístíte na rovný, suchý a stabilní povrch v dostatečné vzdálenosti od povrchů hořlavých hmot, jak je uvedeno v kapitole Bezpečnostních pokynů.
2. Zcela rozvířte síťový kabel. Kabel vložte do drážky, která se nachází ve spodní části topinkovače. Tim zajistíte bezpečné vedení síťového kabelu. Poté topinkovač připojte k síťové zásuvce.
3. Ujistěte se, že je přihrádka na drobký správně vložena.
4. Do každého otvoru vložte jeden plátek toastového chleba, menší krajíc běžného konzumního chleba, půlku žemle nebo bagetu apod. Krajíce chleba nesmí být příliš silné, aby se nezablokovaly v otvorech, a po ukotvení ovládací páčky v dolní poloze by neměly vyčnívat z topinkovače.



Varování:

Do topinkovače nevkládejte pečivo potřené máslem, margarínem apod.

5. Stlačte ovládací páčku směrem dolů. Ta se automaticky ukotví v dolní poloze.

6. Tlačítkem  nastavte stupeň opékání v rozmezí 1 až 7, kde nastavení 1 je nejsvětlejší intenzita opékání a 7 je nejtmavší intenzita opékání. Při prvním použití doporučujeme nastavit intenzitu opékání na stupeň 3. Stupeň opékání můžete upravit podle vlastních preferencí. Výchozí stupeň opékání je 4.
7. Na displeji se zobrazí nastavený stupeň opékání a po chvíli se na displeji spustí odpočítávání doby opékání. Tu není možné změnit. Je přednastavena pro každý stupeň a funkci topinkovače.



Poznámka:

Pokud není topinkovač připojen k síťové zásuvce, nedojde k ukotvení páčky v dolní poloze, a tím ani k jeho spuštění.

8. Během procesu opékání můžete zkontrolovat stav opékání zdvihnutím ovládací páčky směrem nahoru. Pokud bude třeba, můžete proces opékání zrušit tlačítkem .
9. Jakmile uplyne nastavená doba, zazní zvukové upozornění, topinkovač se automaticky vypne a vysune vložené pečivo. Z topinkovače vyjměte pečivo a pro opékání dalšího pečiva opakujte výše uvedený postup. Nicméně doporučujeme snížit stupeň opékání, neboť topinkovač je již zahřátý.



Poznámka:

Abyste mohli vyjmout menší kousky pečiva, zdvihněte ovládací páčku až nahoru.



Varování:

Nikdy se nesnažte vyjmout zablokovaný chléb nebo jiné pečivo nožem či jiným kovovým předmětem. Mohlo by dojít k úrazu elektrickým proudem nebo k poškození spotřebiče. Zablokují-li se pečivo uvnitř topinkovače, vypněte jej, odpojte od síťové zásuvky a nechte vychladnout. Poté opatrně vyjměte pečivo.

- Po použití odpojte topinkovač od síťové zásuvky a nechte jej vychladnout.

Funkce ohřevu pečiva

Tato funkce umožňuje ohřát pečivo bez dalšího opékání.

1. Do otvorů vložte pečivo, které chcete ohřát.
2. Stlačte ovládací páčku směrem dolů. Ta se automaticky ukotví v dolní poloze.
3. Stiskněte tlačítko  a světelná kontrolka Reheat se rozsvítí.
4. Na displeji se spustí odpočítávání přednastavené doby ohřevu.
5. Jakmile uplyne nastavená doba, zazní zvukové upozornění, topinkovač se automaticky vypne a vysune vložené pečivo. Z topinkovače vyjměte pečivo a pro ohřev dalšího pečiva opakujte výše uvedený postup.





Poznámka:

Doba ohřevu je přednastavena z výroby a není možné ji upravit. Pokud potřebujete proces ohřevu zrušit, stiskněte tlačítko .

Funkce opékání mraženého pečiva

Funkce opékání mraženého pečiva slouží k rozmrazení pečiva a opékání na nastavený stupeň.

1. Mražené pečivo vložte do otvorů.
2. Stlačte ovládací páčku směrem dolů. Ta se automaticky ukotví v dolní poloze.
3. Stiskněte tlačítko  a světelná kontrolka Defrost se rozsvítí.
4. Tlačítkem  nastavte stupeň opékání v rozmezí 1 až 7, kde nastavení 1 je nejsvětlejší intenzita opékání a 7 je nejtmavší intenzita opékání. Při prvním použití doporučujeme nastavit intenzitu opékání na stupeň 3. Stupeň opékání můžete upravit podle vlastních preferencí. Výchozí stupeň opékání je 4.

5. Na displeji se zobrazí nastavený stupeň opečení a po chvíli se na displeji spustí odpočítávání doby opečení.
6. Jakmile uplyně nastavená doba, zazní zvukové upozornění, topinkovač se automaticky vypne a vysune vložené pečivo. Z topinkovače vyjměte pečivo a pro opékání dalšího pečiva opakujte výše uvedený postup.



Poznámka:

Pokud potřebujete proces opékání zmraženého pečiva zrušit, stiskněte tlačítko .



Upozornění:

Funkci opékání mraženého pečiva a ohřevu pečiva nelze zvolit současně.

Nástavec na rozpékání pečiva

- Nástavec umístěte na topinkovač a položte na něj pečivo (malou bagetu, rohlík nebo žemli), které chcete rozpéct. Nastavte nízkou intenzitu opečení v rozmezí 1 až 3 a ovládací páčku stlačte dolů, až se ukotví v dolní poloze. Proces opékání se spustí automaticky.
- Vyčkejte, až se proces opékání automaticky ukončí, nebo stiskněte tlačítko  k okamžitému ukončení provozu, je-li pečivo již dostatečně rozpečené. Pokud není pečivo dostatečně rozpečené ani po ukončení provozu, proces opékání zopakujte.
- Při odebrání pečiva z nástavce dbejte zvýšené opatrnosti, abyste se nedotkli zahřátých částí.

Tipy a rady k nastavení intenzity opečení

- Opékání topinky je proces, který probíhá ve dvou fázích. V první fázi se nejdříve odpaří vlhkost z pečiva a v druhé fázi dochází k jeho opečení.
- Stupeň opečení závisí na druhu, velikosti a čerstvosti pečiva.
- Čerstvý chléb se bude opékat déle, protože se musí nejdříve odpařit vlhkost v něm obsažená a teprve poté se začne opékat. Proto vyžaduje nastavení vyššího stupně intenzity opečení. Celozrnný chléb, silnější krajice chleba, rozkrojené žemle a bagety rovněž vyžadují nastavení vyššího stupně intenzity opečení.
- Starší chléb, který neobsahuje tolik vlhkosti jako chléb čerstvý, se bude opékat kratší dobu, a proto vyžaduje nastavení nižšího stupně intenzity opečení, než je obvyklé.
- Menší a slabší plátky chleba se budou opékat rychleji než větší a silnější plátky chleba.
- Opékáte-li pouze jeden plátek chleba, nastavte nižší stupeň opečení, než když opékáte dva plátky současně.

ČIŠTĚNÍ A ÚDRŽBA

- Topinkovač čistěte po každém použití. Před čištěním se ujistěte, že je odpojený od síťové zásuvky a že je vychladlý.
- Příhrádku na drobků vysuňte z topinkovače a odstraňte z ní drobků, otevřete ji čistým, suchým hadříkem a vraťte ji zpět na své místo. Příhrádku na drobků čistěte po každém použití topinkovače. Dbejte na to, aby se v ní drobků nehromadily. Jinak by mohlo dojít k jejich vzplanutí.
- Pro odstranění drobků z vnitřního prostoru otočte topinkovač vzhůru nohama a opatrně z něj vytřete zbytky pečiva nad odpadkovým košem.
- Vnější povrch topinkovače otevřete suchým nebo mírně navlhčeným hadříkem a poté jej řádně otevřete dosucha. Dbejte na to, aby do vnitřního prostoru topinkovače nevnikla voda nebo vlhkost.
- K čištění nepoužívejte čisticí prostředky způsobující ořez, benzin, ředidla apod.
- Abyste zabránili případnému úrazu elektrickým proudem, neponořujte spotřebič ani jeho síťový kabel do vody nebo jiné tekutiny.

TECHNICKÉ ÚDAJE

Jmenovitý rozsah napětí.....220–240 V-
 Jmenovitý kmitočet50–60 Hz
 Jmenovitý příkon 920–1080 W

POKYNY A INFORMACE O NAKLÁDÁNÍ S POUŽITÝM OBALEM

Použitý obalový materiál odložte na místo určené obcí k ukládání odpadu.

LIKVIDACE POUŽITÝCH ELEKTRICKÝCH A ELEKTRONICKÝCH ZAŘÍZENÍ

Použité elektrické a elektronické výrobky nesmí být přidány do běžného komunálního odpadu. Ke správné likvidaci, obnově a recyklaci předejte tyto výrobky na určená sběrná místa. Alternativně v některých zemích Evropské unie nebo jiných evropských zemích můžete vrátit své výrobky místnímu prodejci při koupi ekvivalentního nového produktu. Správnou likvidaci tohoto produktu pomůžete zachovat cenné přírodní zdroje a napomáháte prevenci potenciálních negativních dopadů na životní prostředí a lidské zdraví, což by mohly být důsledky nesprávné likvidace odpadů. Další podrobnosti si vyžádejte od místního úřadu nebo nejbližšího sběrného místa. Při nesprávné likvidaci tohoto druhu odpadu mohou být v souladu s národními předpisy uděleny pokuty.

Pro podnikové subjekty v zemích Evropské unie

Chcete-li likvidovat elektrická a elektronická zařízení, vyžádejte si potřebné informace od svého prodejce nebo dodavatele.

Likvidace v ostatních zemích mimo Evropskou unii

Chcete-li tento výrobek zlikvidovat, vyžádejte si potřebné informace o správném způsobu likvidace od místních úřadů nebo od svého prodejce.

Změny textu a technických parametrů vyhrazeny.